

Určeno pro broušení materiálů - plast a resin.

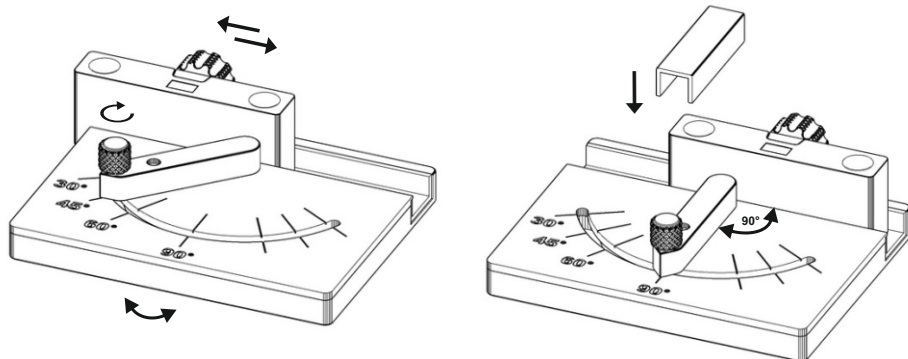

Použití pro suché i mokré broušení.
Doporučená hrubost brusného papíru pro broušení P100-400.
Lze použít i samolepící brusný papír.

Rozměr brusného papíru pro upnutí přes klín je 20x188mm.
Rozměr samolepícího brusného papíru je 20x78mm.
Důležité je dodržet vzdálenost brusného papíru od spodní vodící plochy brusného bloku.
Ideální vzdálenost od spodního okraje brusného bloku po hranu brusného papíru je 8,5mm
Brusný papír se NESMI dotýkat při broušení hliníkové vodící lišty !!!

Montáž brusného papíru je snadná. Důležité je základní vystředění brusného papíru a vypnutí brusného papíru.
Nejprve pomocí prstů přes hrany brusného bloku a následně vložení klínu se šroubem.
Brusný papír udržujte neustále vypnutý při dotahování klínu.
Stažením klínu dojde k dotáhnutí brusného papíru.

V případě používání samolepícího brusného papíru je možné využití brusného bloku jak ze spodní, tak horní vodící plochy. V tomto případě je rozměr samolepícího papíru 12x78mm a nutnost demontovat zadní šroub s napínacím klínem.
Důležité je dodržet vzdálenost brusného papíru od vodících ploch brusného bloku.
Brusný papír se **NESMI** dotýkat při broušení hliníkové vodící lišty !!!

Úhlové brousítko je umývatelné včetně brusných bloků.

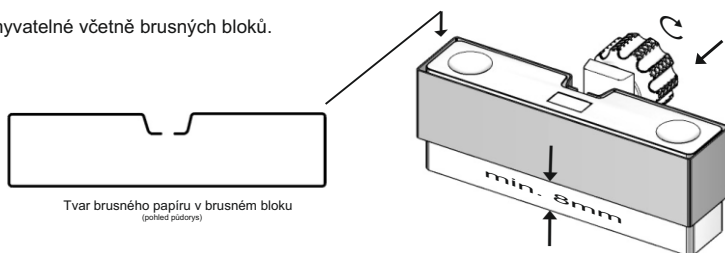

Pravidelně čistěte brusný papír od zanesených částí broušeného materiálu.
Při poškození brusného papíru jej ihned vyměňte za nový, zamezte mechanickému poškození (vydření materiálu) brusného bloku.